

承認番号 RD7009-003

文書番号 23028672

2023年2月8日

FN ピン試験成績書

1. 目的

FN ピンの試験を行う。

2. 試験項目

2.1. 溶接引張試験

2.2. 塩水噴霧試験

3. 供試材料

溶接鋸：FN ピン FNP-32

溶接機：ATS-434

被覆材：ロックウール製耐火被覆材 80K 40mm

下地材：SPCC

塗装：JIS K 5621 一般用さび止め 1 層塗り

JIS K 5621 一般用さび止め 3 層塗り

JIS K 5659 鋼構造用ポリウレタン樹脂塗料 1 層塗り

4. 試験方法

4.1. 溶接引張試験

下地材に被覆材を設置し、溶接鋸を溶接後、ワッシャーと被覆材を取り除く。

万能試験機（テンシロンRTF-2410）にて引張速度速度5mm/min にて引張試験を行い（図1）、最大荷重を記録する。



図1:引張試験方法

4.2. 塩水噴霧試験

JIS Z 2371「塩水噴霧試験方法」に準じて実施する。

養生時間：72 時間

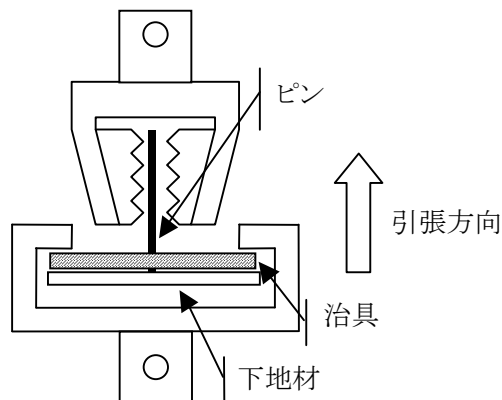
5. 試験結果

5.1. 溶接引張試験

仕上塗装	引張強度(N/本)
JIS K 5621 一般用さび止め 1 層塗り	1452.1
JIS K 5621 一般用さび止め 3 層塗り	1438.2
JIS K 5659 鋼構造用ポリウレタン樹脂塗料 1 層塗り	1462.1

5.2. 塩水噴霧試験

5.2.1 重量変化

試験前	試験後
2.7032g	2.6964g (変化率 0.25%)

5.2.2. 外観



写真 1 : 試験前



写真 2 : 試験後

●本試験成績書の記載内容は、当社の試験データを基に作成し、じゅうぶん信頼し得るものと確信しておりますが保証値ではございません。現場施工においては施工箇所の環境・使用材料・施工条件などが異なりますので、確実な施工を行なう為にも施工前に用途・条件などをご自身で十分ご検討下さい。

作成:2023年2月8日(文書番号:23028672)

改訂: